

# Manual de utilizare

## **RYDE 200 Super Teen**

Vă mulțumim că ați cumpărat această trotinetă.

Vă rugăm să citiți cu atenție manualul de utilizare și certificatul de garanție

înainte de utilizare.



## Numele părților principale ale trotinetei

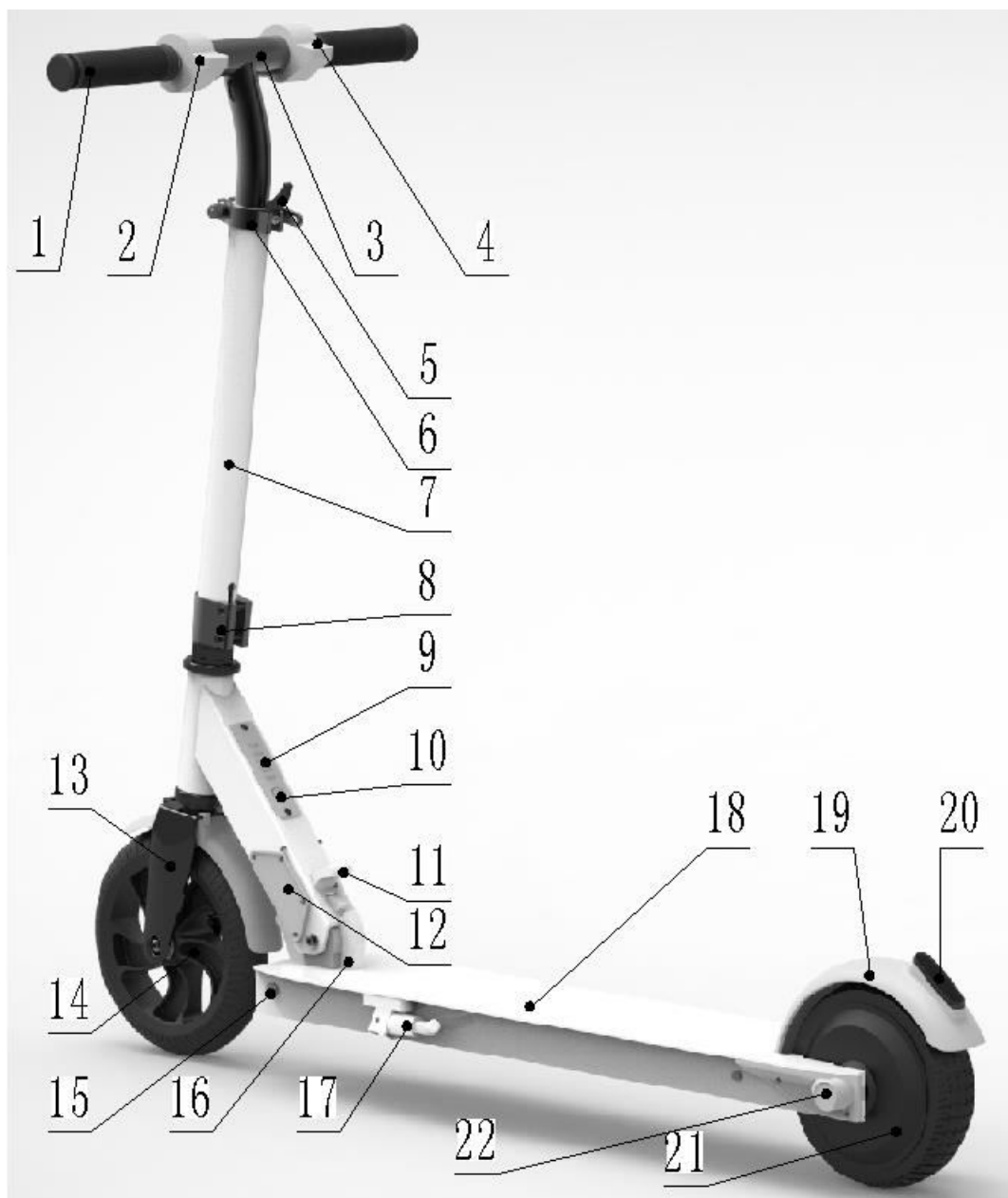

1.Mânere

2.Nivel frânare electronică

3.Ghidon

4.Accelerație electronică

5.Cârlig

6.Clemă superioară

7.Tub

8.Clemă inferioară

9.Status baterie

10.Comutator baterie

11.Cataramă pliabilă

12.Pin lateral plierie

13.Furcă

14.Roata din față

15.Port încărcare

16.Placă pliabilă

17.Cric

18.Baterie

19.Frână

20.Lumină spate

21.Motor

22.Capacul din spate

## Instrucțiuni de siguranță

1. Acest produs este o trotinetă electrică pentru adulți. Este limitată la un singur adult și nu transportă mai multe persoane în același timp.
2. Vă rugăm să purtați o cască de protecție și alt echipament de protecție atunci când utilizați acest produs.
3. Nu conduceți niciodată această trotinetă în zone nesigure sau ilegale.
4. Vă rugăm să exersați în spații deschise și să evitați să mergeți pe drumuri publice înainte de a fi suficient de priceput pentru a conduce.
5. Nu vă comportați periculos sau călătoriți cu o singură mână atunci când mergeți și țineți picioarele pe scuter.
6. Nu încercați să treceți direct prin treapta de 3 cm sau mai mult, care poate submina trotineta și poate provoca rănirea șoferului sau deteriorarea vehiculului și încercați să evitați pașii sub 3 cm.
7. Viteza maximă este de 20 km/h, pentru a asigura conducerea în siguranță, vă rugăm să controlați viteza la această valoare. Vă rugăm să încercați să evitați să-l folosiți noaptea; dacă mergeți noaptea, vă rugăm să controlați viteza la maxim 15 km/h și să aprindeți luminile.
8. Nu utilizați acest produs la o temperatură sub -5 grade.
9. Vă rugăm să încetiniți sau să mergeți cu atenție atunci când întâlniți drumuri accidentat.
10. Nu conduceți pe suprafețe acoperite cu ulei sau gheață.
11. Reglați înălțimea trotinetei la poziția sa corectă, în funcție de înălțimea dumneavoastră, pentru a asigura siguranța la conducere.
12. Nu permiteți scufundarea produsului în mai mult de 3 cm de apă sau direct în apă pentru a evita deteriorarea părții de energie electrică. În acest caz, nu ne vom asuma responsabilitatea schimbării pieselor.
13. Pe vreme nefavorabilă, cum ar fi ploaie și zăpadă, vă rugăm să evitați pe cât posibil să mergeți, pentru a nu provoca daune inutile din cauza factorilor externi.

## Sistem pliere



**A - Expansiune**



**B – Pliere completă**

## Instrucțiuni pliere

1. După cum se arată în Fig. (1) slăbiți încuietoarea (number 6), așa cum se arată în Fig.(1) săgeata A, apăsați tubul T până jos.



Fig 1

2. Împingeți mânerul A înainte și în același timp apăsați pe catarama rabatbilă (numărul 11) Fig.(2) săgeata B pentru a face pinul lateral pliabil (numărul 12) din slotul său (numărul 16), până la prinderea cataramei pliante în orificiul frânei din spate. Acum plierea este completă.



Fig 2

3. Etapa de desfacere este exact opusă etapei de pliere.

### Instrucțiuni de utilizare



Fig 3

1.(Fig 3) Vă rugăm să asamblați mai întâi mânerul din stânga numărul 1 și mânerul din dreapta numărul 4 când deschideți cutia. Trebuie să distingeți mânerul pentru două părți, mânerul drept pentru filetul stâng, când porniți este opus.

#### Frâna electronică:

1. Cel din stânga este frână electronică, degetul mare apasă în jos mânerul rotativ de pe frâna electronică. Cu cât mânerul este mai jos, cu atât forța de frânare este mai mare.

2. Există două butoane pe el, unul este lumină și altul este claxon, apăsați o dată pentru a deschide, apăsați a doua oară pentru a închide.

#### Accelerație electronică:

1. Cel din dreapta este acceleratorul electronic, degetul mare apasă în jos mânerul rotativ de pe acceleratorul electronic, mai jos mai repede.

2. Există două butoane pe el, unul pentru putere și altul pentru reglarea vitezei, apăsați butonul de alimentare o dată pentru a deschide, apăsați a doua oară pentru a închide. Viteza pentru a porni rapid, apăsați a doua oară va fi mai mică.

## Nivelul bateriei:



Fig 4

1. După cum se arată în Fig 4, numărul 1 pentru nivelul de stare a bateriei, trei albastru, unul galben, o lumină roșie, lumină galbenă pentru 40% baterie, lumină roșie pentru 20% baterie.

2. Numărul 2 pentru comutatorul bateriei: apăsați mai întâi acest comutator pentru a o conecta electric atunci când doriți să îl utilizați, apoi apăsați butonul de pornire al accelerației electronice. Trebuie să apăsați acest comutator al bateriei și atunci când încărcați scuterul.

**Atenție: trebuie să închideți comutatorul bateriei dacă nu folosiți trotineta electrică pentru o perioadă lungă de timp!**

## Frânare de urgență:

În caz de urgență, utilizați frâna electronică și frâna de picior în același timp (imaginea următoare Fig 6) pentru a realiza atât frânarea prin frecare a roții din spate, cât și frânarea electromagnetică a roții din față. În circumstanțe normale, vă rugăm să nu utilizați frânarea de urgență din spate pentru a nu deteriora roata din spate. Pentru daune în acest caz, compania nu își asumă responsabilitatea pentru reparație.

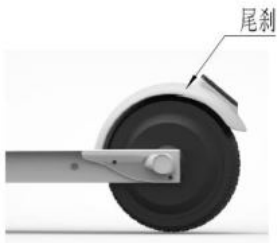

Fig 6

## Operațiuni de utilizare

### A. Pregătirea

1. Purtați o cască de protecție și echipament de protecție. NU utilizați acest produs fără cască și orice echipament de protecție.
2. Alegeți un loc potrivit atunci când vă plimbați cu trotineta.
3. Depliați trotineta conform instrucțiunilor.
4. Reglați înălțimea ghidonului în funcție de înălțimea dvs.

### B. Pornirea

1. Când toate pregătirile s-au terminat, apăsați comutatorul bateriei Fig 5 nr. 2 pentru a porni alimentarea.
2. După ce porniți comutatorul de oprire, apăsați și mențineți apăsat comutatorul de viteză pentru a porni vehiculul.
3. Un picior este pe punte, iar celălalt împinge trotineta pe sol. După ce trotineta începe să înainteze, așezați celălalt picior pe punte, apăsați accelerația, iar trotineta va accelera încet.





Fig 5

### C. Oprirea

1. Apăsăți frâna electronică cu degetul mare al mâinii stângi, trotineta se va opri imediat.
2. În caz de urgență, puteți folosi și frâna de picior pentru a realiza frânarea electronică a roții din față și frânarea prin frecare a roții din spate.

## **Baterie și încărcător**

1. Fiecare trotinetă electrică produsă de compania noastră este echipată cu o baterie specială cu litiu și un încărcător inteligent special. Nu utilizați încărcătoare de altă marcă pentru a o încărca. De asemenea, celelalte tipuri de trotinete nu ar trebui să fie încărcate cu încărcătorul nostru. Prin urmare, nu vom fi responsabili de baterie sau încărcător deteriorate în acest caz.
2. Când utilizați trotineta companiei noastre pentru prima dată, vă rugăm să încărcați complet bateria înainte de utilizare. Bateria poate fi reîncărcată în orice moment pentru a vă asigura că bateria este încărcată. Încărcarea în această perioadă nu va cauza nicio deteriorare a bateriei chiar dacă nu va fi folosită o perioadă lungă de timp. Vă rugăm să o încărcați la fiecare zece zile pentru a evita deteriorarea bateriei din cauza uzurii, ceea ce va afecta utilizarea și durata de viață a trotinetei.
3. Încărcarea bateriei cu litiu a companiei noastre poate fi reîncărcată de cel puțin 400

de ori, dacă intervalul de rulare este mai mic.

4. Încărcătorul furnizat de firma noastră are funcția de protecție la încărcare. Când bateria este plină 100%, aceasta se va opri automat și va fi afișată lumina verde.

Timpul de încărcare este de 5-6 ore.

#### **5. Instrucțiuni de încărcare:**

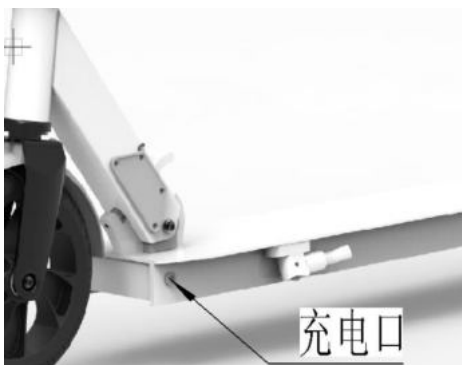

Fig 8

Deschideți capacul de încărcare (Fig 8), introduceți ștecherul încărcătorului în portul de încărcare, iar celălalt capăt al încărcătorului în priză. Lumina roșie a încărcătorului indică faptul că se încarcă și vă rugăm să scoateți încărcătorul când lumina a devenit verde, atunci bateria este încărcată complet.

### **Amplasare și întreținere**

1. Vă rugăm să păstrați trotineta curată și să nu o parcați în aer liber sau în alte locuri foarte umede pentru mult timp.

2. Vă rugăm să vă asigurați că frâna este flexibilă înainte de a conduce trotineta. Vă rugăm să vă asigurați că toate componentele sunt flexibile și elementele de fixare a șuruburilor sunt strânse.

3. Vă recomandăm să ungeți cu puțină vaselină sau WD40 partea pliabilă la fiecare trei sau patru luni.

**Avertisment:** Dacă trotineta nu va fi folosită pentru o perioadă lungă de timp, acesta ar trebui să fie complet încărcată. Opriti întrerupătorul de alimentare și reîncărcați la fiecare patru luni, altfel bateria va fi deteriorată.

Dacă în cazul situațiilor de mai sus: apă, coliziune, depozitare pe termen lung fără încărcare sau alți factori anormali au cauzat deteriorarea bateriei, acesta nu va intra în domeniul de aplicare al garanției.

### **Metoda de rezolvare a problemelor generale**

Dacă trotineta are defecțiuni care nu pot fi rezolvate, vă rugăm să contactați vânzătorul din timp. Nu-l reparați singur!

### **Specificatiile produs**

| Denumire     | Nume parametru        | Parametru            |
|--------------|-----------------------|----------------------|
| Specificații | Dimensiunea desfăcută | 1000 * 410 * 1040 mm |
|              | Dimensiunea pliată    | 890 * 125 * 343 mm   |
|              | Greutate              | 10 Kg                |
| Performanțe  | Greutate maximă       | 100 Kg               |
|              | Viteză maximă         | 20 Km/h              |
|              | Abilitatea de a urca  | 15%                  |
|              | Autonomie             | 10 - 12 km           |
| Baterie      | Votaj                 | 24V                  |

|            |                 |                |
|------------|-----------------|----------------|
|            | Tip             | Litiu          |
|            | Capacitate      | 4 Ah           |
| Motor      | Tip             | DC, fără perii |
|            | Putere          | 200 W          |
|            | Viteză nominală | 650±20 rpm     |
|            | Voltaj          | 24 V           |
|            | Cuplu maxim     | 8 N.m          |
| Încărcător | Voltaj          | 110V - 220V    |
|            | Încărcător      | 0.8 A          |



SMART PRODUCTS

## CERTIFICAT DE CALITATE SI GARANTIE

**Beneficiar:** .....  
**Tip produs:** ..... **FF:** .....  
**Nr. Identificare VIN:** .....  
**Cod Motor:** .....  
**Data:** .....

**In conformitate cu Legea nr. 296/2004 privind Codul Consumului și Legea nr. 449/2003 privind vanzarea produselor și garantiile asociate acestora, declarăm ca produsul livrat corespunde documentației de execuție a producătorului și/sau declarației de conformitate a produsului și suntem răspunzători pentru orice lipsă a conformității existentă la momentul livrării produselor.**

Prezentul certificat atestă calitatea produsului livrat și conformitatea acestuia cu standardele internaționale corespunzătoare clasei în care se încadrează.

Produsul beneficiază de garanție de conformitate de 24 luni, garanție comercială, suport tehnic și servicii gratuite pe o perioadă de 24 luni de la data recepționării produsului după cum urmează:

- Structura trotinetei (sasiul) – 24 de luni
- Motor – 24 de luni
- Display (accelerator) – 12 luni
- Controller – 12 luni
- Incarcator – 12 luni
- Baterie – 6 luni sau 1500 km
- Etrieri frana – 6 luni
- Partile de natura consumabila: placute de frana, disc de frana, cabluri, camere, anvelope, nu beneficiaza de garantie service, numai daca la receptia produsului se constata un defect de fabrica ce trebuie anuntat in maxim 48 de ore.

În perioada de garanție comercială cumpărătorul are dreptul în mod gratuit la repararea produsului și înlocuirea pieselor sau subsansamblelor defecte din vina producătorului.

Orice reparare sau înlocuire a produselor va fi făcută în cadrul unei perioade rezonabile de timp, stabilită de comun acord, în scris, între vânzător și consumator. Perioada de timp stabilită nu va depăși 15 zile calendaristice de la data la care cumpărătorul a adus la cunoștință vânzătorului lipsa de conformitate a produsului. Consumatorul trebuie să informeze vânzătorul despre lipsa de conformitate imediat după ce a constatat-o.

Prezentul produs are în componența subsansamble electronice și mecanice care necesită o manipulare atentă pentru a se evita socurile, umezeala, patrunderea de lichid în interior sau expunerea la radiația solară sau surse de căldură. Temperatura ambianță de funcționare trebuie să se încadreze între 5 - 25°C.

Pentru a beneficia de garanție, cumpărătorul are următoarele obligații:

- Sa respecte condițiile enumerate mai sus și să folosească produsul conform instrucțiunilor de utilizare;
  - Sa efectueze periodic ( la 1-2 saptamani) verificarea presiunii din anvelope, presiunea recomandata de producator este mentionata pe suprafata anvelopei ( 2.5 - 3 bari )**
  - Produsul trebuie să fie folosit numai în scopul pentru care a fost conceput și să fie păstrat în condiții bune
  - Sa pastreze cu grija prezentul certificat de garantie și factura emisă la cumpărarea produselor, documentele sunt necesare la prezentarea în unitatea de service.
  - La apariția unei situații anormale în funcționarea echipamentului să anunțe firma Smart Products I&D pe adresa de e-mail [office@smart-products.ro](mailto:office@smart-products.ro) sau telefonic la numărul de telefon +40374615226 / +4073108399
- Este interzisă intervenția asupra produsului a persoanelor neautorizate. Intervenția persoanelor neautorizate duce la pierderea garanției service!**

Nerespectarea obligațiilor de mai sus atrage pierderea garanției.

### De la garanție sunt excluse:

- partile de natura consumabila (cauciucuri, camere, placute de frana, discuri, etc.)
- uzura normală ex: uzura fizică, mecanică și electrică, scăderea în timp a luminozității ecranelor

**SC SMART PRODUCTS I&D SRL**  
BUCUREȘTI, SECTOR 6  
STR. SERG. GHEORGHE LATEA, NR. 18  
BL. C37, ETAJ 5, AP. 89  
C.I.F. RO 32806659  
J40/ 1917 / 2014  
CONT : RO39INGB0000999904167911  
CONT VALUTA:  
BANCA ING SUCURSEALA OPERA CENTER  
CAPITAL SOCIAL 200 LEI  
[www.smart-products.ro](http://www.smart-products.ro) / [office@smart-products.ro](mailto:office@smart-products.ro)  
+40374615226 / +4073108399



SMART PRODUCTS

-pierderea sau deformarea componentelor, a sasiului, a ghidonului, rotilor sau a oricarei piesa ca urmare a unui soc mecanic  
-defectele cauzate de suprasarcini, intreruperi sau conectarea incorecta a alimentarii electrice  
-Incendiere, traznete, modificari necorespunzatoare, interventii neautorizate  
-defectele datorate conectarii gresite a accesoriilor optionale  
-defectele cauzate de accidente, lovituri, cazaturi, zgarieturi, fisuri, rupturi ale elementelor demontabile sau nedemontabile  
- schimbarea starii originale a produsului, pastrarea in conditii improprii, caderi, actiunea substantelor chimice, coroziune, precum si a expunerii la intemperii ce pot deteriora produsul  
- utilizarea produsului in alt regim decat cel de uz personal ( inchiriere, curierat etc. )  
- componente care sunt expuse apei, piesele defectate datorita utilizarii trotinetei pe timp de ploaie sau in cazul in care conduceti trotineta prin balti, apa  
- daca produsul trimis la garantie nu este ambalat corespunzator si ajunge deteriorat, automat va pierde garantia si taxele de transport vor fi suportate de cumparator.

Toate produsele returnate la garantie se vor testa de catre un specialist in domeniu pentru a determina cauza si sursa defectului.

**Prezentul certificat de garantie nu acopera raniri personale, deteriorari sau defectiuni ale trotinetei / scuter-ului electric sau orice alte pagube datorate accidentelor, folosirii necorespunzatoare, folosirii neglijente, suprasolicitarii, uzurii normale, asamblarii necorespunzatoare sau intretinerii necorespunzatoare.**

**ATENTIE!!!**

*ORICE RECLAMATIE , SOLICITARE DE GARANTIE SAU SERVICE SE VA EFECTUA IN SCRIS PE ADRESA DE E-MAIL [OFFICE@SMART-PRODUCTS.RO](mailto:OFFICE@SMART-PRODUCTS.RO) SAU PRIN COMPLETAREA FORMULARULUI DE RETUR - <https://www.smart-products.ro/returnare-produse> . IN MAILUL EXPEDIAT TREBUIE SA VA ANUNTIFICATI, MENTIONAND NUMELE DVS., NUMARUL FACTURII SI SA PRECIZATI PROBLEMA SEMNALATA!*

*COMANDA DE CURIER VA FI PLASA DE FIRMA NOASTRA SMART PRODUCTS I&D, PRIN INTERMEDIUL FIRMELOR DE CURIERAT AGREATE DE NOI, IN TERMEN DE MAXIM 48 DE ORE DE LA PRIMIREA E-MAILULUI.*

*CLIENTUL ARE POSIBILITATEA SA ADUCA PERSONAL PRODUSUL LA GARANTIE/SERVICE, LA SEDIUL NOSTRU DIN CHITILA, SOSEAUA BANATULUI, NR 74, CLADIRE C3, JUDETUL ILFOV.*

*IN CAZUL IN CARE TRIMITETI UN PRODUS LA GARANTIE/SERVICE FARA SA ANUNTATI VANZATORUL, ACESTA DIN URMA ARE DREPTUL SA REFUZE PRIMIREA, COSTURILE DE TRANSPORT TUR-RETUR FIIND SUPTORATE DE DVS.*

*IN CAZUL IN CARE UN PRODUS NU ESTE AMBALAT CORESPUNZATOR SI AJUNGE LA SEDIUL NOSTRU DETERIORAT, ZGATIAT, CIOBIT, DEFORMAT, SPART ETC. AUTOMAT PRODUSUL RESPECTIV NU VA MAI BENEFICIA DE GARANTIE SI TOATE TAXELE PENTRU REPARATIA PRODUSULUI ( DIAGNOZA, MANOPERA, PIESE DE SCHIMB) VOR FI SUPORATE DE CLINET, INCLUSIV COSTURILE DE TRANSPORT TUR-RETUR.*

*INTRI IN ATRIBUTIA CLIENTULUI SA AMBALEZE CAT MAI BINE PRODUSUL TRIMIS LA GARANTIE/SERVICE SI ESTE SINGURUL RASPUNZATOR IN CAZUL IN CARE PRODUSUL LIVRAT AJUNGE DEFECT, DETERIORAT, CU URME VIZIBILE DE SOCURI, CRAPATURI, CIOBITURI ETC.*

*Am prezentat modul de utilizare  
si conditiile de garantie,*

*Am luat la cunostinta,*

*Client:*

Stampila

Stampila

**SC SMART PRODUCTS I&D SRL**  
BUCURESTI, SECTOR 6  
STR. SERG. GHEORGHE LATEA, NR. 18  
BL. C37, ETAJ 5, AP. 89  
C.I.F. RO 32806659  
J40/ 1917 / 2014  
CONT : RO39INGB0000999904167911  
CONT VALUTA:  
BANCA ING SUCURSEALA OPERA CENTER  
CAPITAL SOCIAL 200 LEI  
[www.smart-products.ro](http://www.smart-products.ro) / [office@smart-products.ro](mailto:office@smart-products.ro)  
+40374615226 / +4073108399