

RYDE 150 Super Kid

Trotineta electrică pliabilă pentru copii

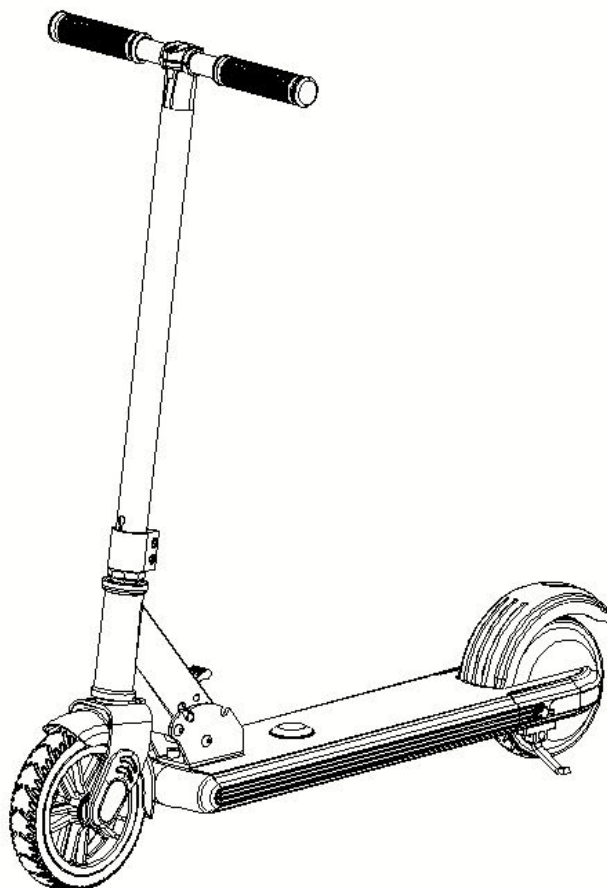

Manual de utilizare

Vă mulțumim pentru achiziționarea acestui produs.

Pentru siguranța dumneavoastră și pentru a preveni deteriorarea, vă rugăm să citiți manualul de utilizare înainte de a instala și utiliza dispozitivul. Toate imaginile din acest manual și de pe ambalaj au doar scop explicativ, pot exista diferențe față de realitate.

1

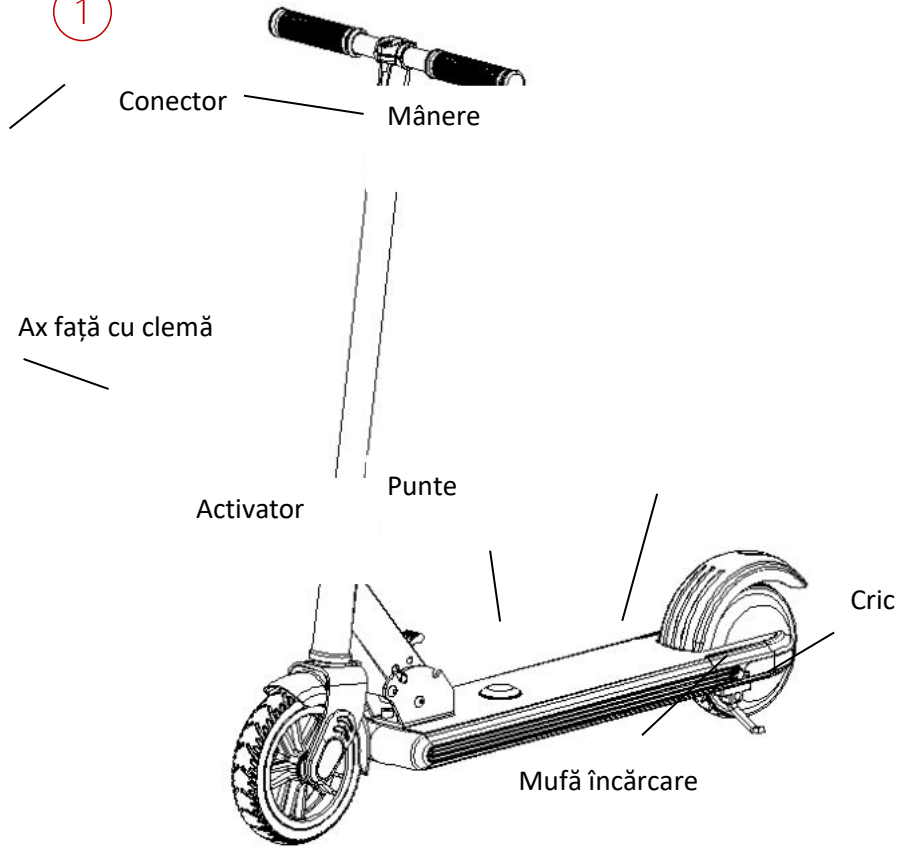

2

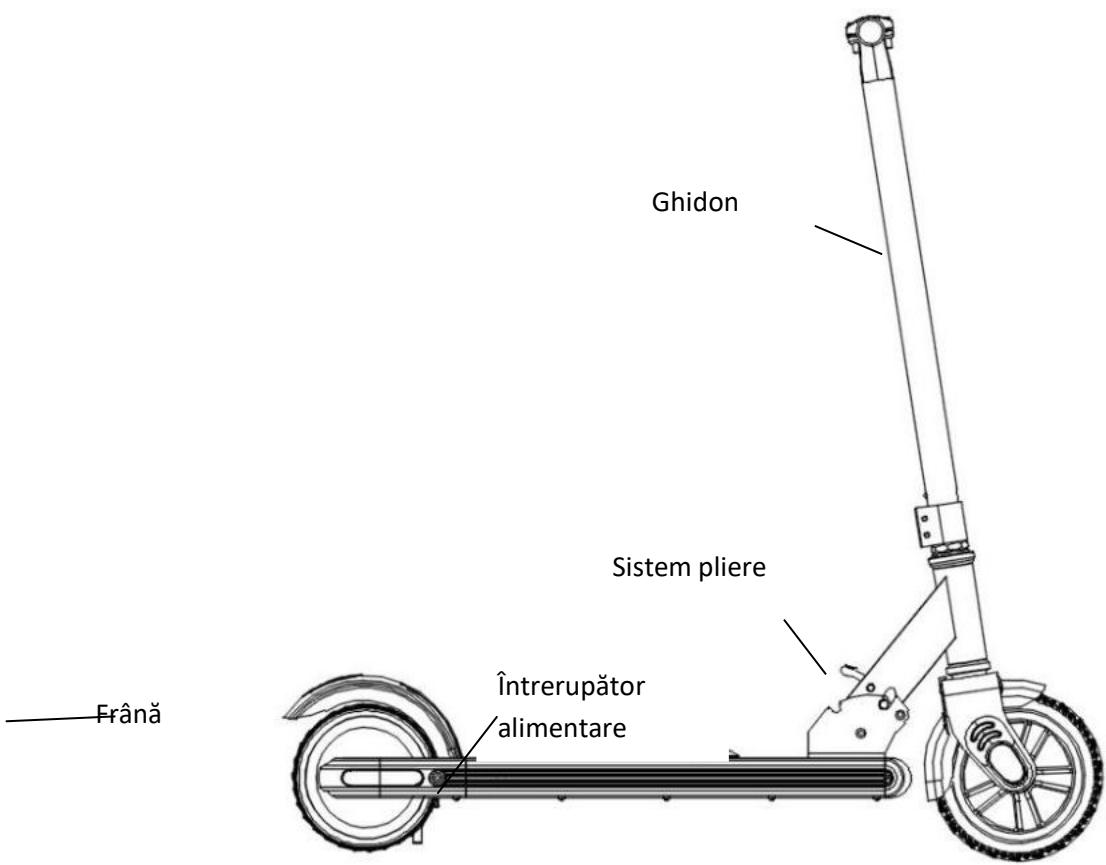

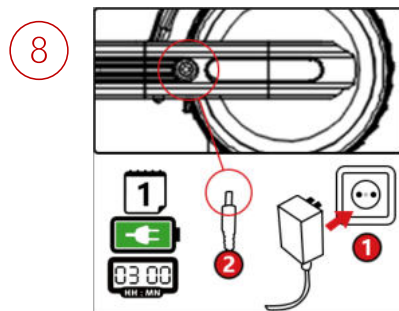
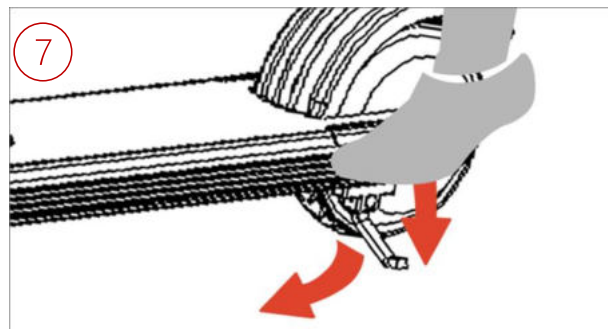
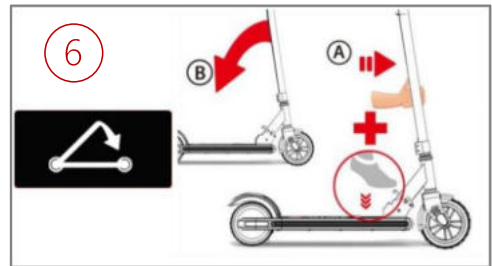
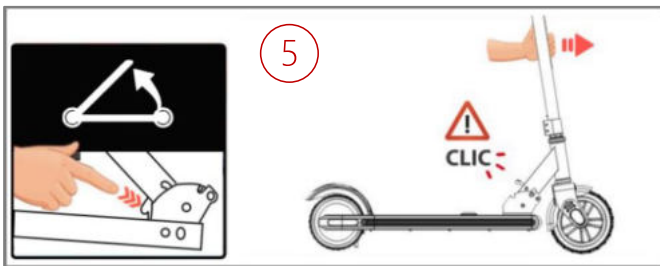
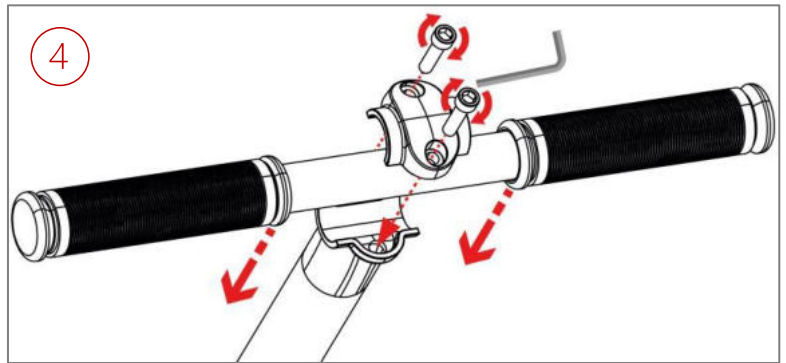
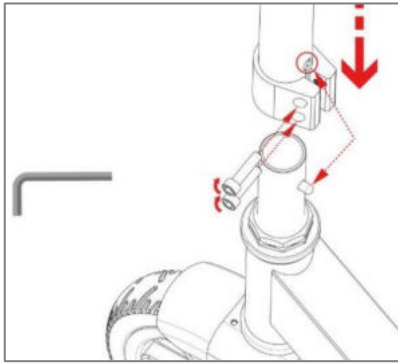

Conținut pachet

- 1 * Trotineta RYDE 150
- 1.* Ghidon
- 1.* Mânere
- 1.* Conector ghidon cu capete de bară
- 4.* Șuruburi metrice hexagonale
- 1 * Manual de utilizare
- 1 * Încărcător, include cablul
- 1 * Cheie hexagonală

Informații tehnice

Model: RYDE 150 Super Kid
Culori: Negru, Albastru, Roz, Verde

Putere motor: 24V/150W
Baterie: Litiu; 24V; 2AH
Încărcare: ~3 ore
Roți: 6 inci, din cauciuc
Încărcare maximă: 50 kg
Viteză maximă: 8 km/h
Autonomie: 5 km; 40 min
Frâne: De picior, E-ABS
Dimensiuni pliată (L*W*H): 878 mm * 395 mm * 295 mm
Dimensiuni deschisă (L*W*H): 843 mm * 395 mm * 864 mm



Informații tehnice - Încărcător

Tip: Sursă de alimentare în comutație
Tensiune de intrare: 100V-240V; 50Hz-60Hz
Curent de intrare: 0,8A max
Tensiune de ieșire: 25.2V
Curent de ieșire: 0,7A
Clasă protecție: IP20
Tip încărcător: European

Atenție! Informații importante pentru părinți

Aceste instrucțiuni conțin informații importante. Pentru siguranța copilului dumneavoastră, este responsabilitatea dumneavoastră să citiți aceste informații împreună cu copilul dumneavoastră și să vă asigurați că acesta înțelege toate avertismentele, notificările și instrucțiunile.

MĂSURI DE PRECAUȚIE

1. Nu este potrivită pentru copiii sub 8 ani. Pericol de cădere!

2. Atenție! A nu se utiliza în trafic. A nu se utiliza pe drumurile publice.
3. Nu este potrivită pentru copiii cu greutatea peste 50 kg!
4. Această trotinetă trebuie instalată de un adult.
5. Trotineta poate fi folosită numai sub supravegherea constantă a unui adult. Acordați atenție siguranței încărcării. Este interzisă utilizarea acesteia în zilele ploioase.
6. Această trotinetă poate fi folosită doar de un copil odată. Utilizarea în perechi este interzisă!
7. Atenție! Utilizați trotineta cu echipament de protecție. Îmbrăcămintea de protecție trebuie purtată întotdeauna în timpul utilizării (casă, mănuși, protecție anatomică pentru cot și genunchi, adidași). Nu purtați sandale, papuci, pantofi cu tălpi alunecoase sau tocuri înalte. Este responsabilitatea părintelui sau tutorelui copilului să verifice dacă trotineta și toate componentele asamblate sunt în general în stare bună înainte de utilizare.
8. Această trotinetă este concepută pentru utilizare pe suprafețe deschise, uscate, netede, plane, nealunecoase, fără nisip sau pietriș. Utilizarea acestuia în apropierea obstacolelor precum trepte, bănci etc. este periculoasă.
9. Utilizarea pe pante este considerată utilizare necorespunzătoare și foarte periculoasă și, prin urmare, este interzisă. Se folosește numai în timpul zilei și este recomandată utilizarea în multă lumină naturală pentru a asigura o distanță de vizualizare adecvată.
10. Este de competența și responsabilitatea părintelui sau a tutorelui legal al copilului să se asigure că copilul învață să folosească trotineta. Nu trebuie să permiteți copilului să folosească trotineta fără ajutor dacă copilul nu are experiența/abilitățile necesare și nu și-a dezvoltat abilitățile necesare pentru a stăpâni direcția și echilibrul.
11. Copiii ar trebui să fie învățați despre importanța de a conduce întotdeauna cu atenție pentru a evita accidentele pentru ei sau pentru alții. Nu este potrivită pentru curse.
12. Nu-ți supraestima abilitățile! Vă rugăm să adaptați viteza în funcție de condițiile externe.
13. Atenție! Aveți grijă la gropi, borduri, șine și neregularități de pe drumul unde mergeți.
14. Pericol de sufocare! Produsul prezintă piese mici care ar putea fi înghițite.

15. Trotineta trebuie să fie în poziția de parcare pe o suprafață plană, nici în pantă, nici neuniformă. Pentru a pune trotineta în poziție de parcare, trebuie să vă asigurați că este oprită, apoi trebuie să desfaceți cricul pentru a putea ține trotineta în poziție verticală fără asistență umană.

Asamblarea și pregătirea trotinetei electrice

1. Scoateți trotineta și toate accesoriile din ambalaj. Verificați dacă aveți toate piesele de care aveți nevoie.
2. Desfaceți puntea față. Pentru a face acest lucru, deblocați mecanismul de pliere și lăsați-l să se fixeze din nou în poziție deschisă (Fig. 5, pagina 2).
3. Așezați ghidonul și fixați-l cu 2 șuruburi hexagonale (Fig. 3 și 1, pagina 2).
4. Asamblați mânerul pe ghidon. Pentru a face acest lucru, utilizați piesa de conectare și 2 șuruburi hexagonale (Fig. 4 și 1, pagina 2).
5. Desfaceți suportul (Fig. 7, pagina 2) și ridicați trotineta electrică în poziție verticală.
6. Încărcați bateria. Pentru a face acest lucru, conectați cablul de încărcare al încărcătorului la priza de încărcare (capac deschis) de pe roata din spate a trotinetei electrice (Fig. 8, pagina 2). Vă rugăm să rețineți și informațiile din capitolul Baterie. O încărcare completă durează până la 3 ore. Pentru o pornire inițială, vă rugăm să încărcați bateria timp de cel puțin 45 de minute.
7. La sfârșitul procesului de încărcare, vă rugăm să deconectați încărcătorul de la rețea și de la trotinetă. Vă rugăm să închideți priza de încărcare cu capacul. Lăsați bateria și încărcătorul să se răcească dacă este necesar.
8. Dacă doriți, puteți plia trotineta electrică cu mecanismul de pliere (Fig. 6, pagina 2).

Utilizarea trotinetei electrice

1. Dacă trotineta electrică este pliată, vă rugăm să o desfaceți. Pentru a face acest lucru, deblocați mecanismul de pliere și lăsați-l să se fixeze din nou în poziție deschisă (Fig. 5, pagina 2).
2. Rabatați suportul (Fig. 7, page 2).
3. Asigurați-vă că toate încuietorile sunt cuplate și toate șuruburile sunt strânse.
4. Porniți trotineta folosind comutatorul din partea dreapta a roții spate.

5. Țineți de mânerul ghidonului cu ambele mâini.
6. Așezați un picior pe punte (Fig. 1, page 2). Dacă doriți să mergeți cu asistarea motorului, poziționați piciorul astfel încât activatorul de pe punte (Fig. 1, page 2) să fie apăsat.
7. Împingeți cu celălalt picior. Asistarea motorului începe de la o viteză de minim 4 km/h.
8. Pentru a opri asistența motorului, ridicați piciorul de pe activatorul de pe punte.
9. Dacă doriți să frânați, pașiți pe frâna din spate cu piciorul cu care împingeți (Fig. 2, page 2).
10. Dacă nu mai doriți să utilizați trotineta electrică, vă rugăm să opriți întrerupătorul de alimentare. Fie desfaceți cricul pentru a sta în picioare, fie pliați trotineta. Este recomandabil să încărcați bateria la sfârșitul fiecărei călătorii, astfel încât să fie gata de condus data viitoare.
11. După încărcare, scoateți ștecherul din priză și lăsați bateria și încărcătorul să se răcească.
12. Asigurați-vă că toate piesele sunt curate și uscate.

Note privind utilizarea și întreținerea

- Întreținerea regulată sporește siguranța trotinetei.
- Nu efectuați acțiuni periculoase în timp ce conduceți. Țineți-va picioarele pe trotinetă.
- Nu folosiți în mod necorespunzător produsul. Această trotinetă nu este destinată acrobațiilor.
- Trotineta nu este complet impermeabilă. Nu scufundați trotineta în apă.
- Nu modificați sau alterați trotineta.
- Încărcați bateria într-un loc uscat, la o temperatură între 0 ° C și 40 ° C.
- Nu încercați să încărcați bateria cu un alt încărcător decât cel furnizat.
- Când nu este utilizată sau utilizată rar, încărcați bateria cel puțin o dată.
- Doi ani garanție pentru o utilizare normală. Garanția este nulă dacă bateria este deschisă sau modificată.
- Garanția este nulă dacă nu sunt respectate măsurile de precauție.
- Nu deschideți bateria, trotineta electrică, capacul bateriei sau controllerul motorului.
- Curățați trotineta după cum este necesar cu o cârpă moale și puțină apă.
- Pentru a proteja rulmenții roții, evitați trecerea prin apă, ulei sau nisip.
- Anvelopele se uzează în funcție de modul în care conduceți.

Riscuri reziduale

Utilizarea corectă a trotinetei electrice respectând condițiile bune de siguranță, nu exclude anumite riscuri de vătămare corporală și daune materiale.

Riscuri mecanice reziduale:

- Tăiere
- Prinderea sau blocarea (păr, îmbrăcăminte, etc în părțile mobile)
- Zdrobire
- Risc de frecare sau abraziune
- Pierderea stabilității / cădere
- Ciocniri

Riscuri ergonomice:

- Posturi inadecvate
(Recuperarea neașteptată a energiei după o defecțiune)

Riscuri termice reziduale:

- Explozie
(Deteriorări cauzate de suprafețe fierbinți sau reci)

Riscuri reziduale vibrații:

- Vibrațiile puternice pot fi dăunătoare sănătății dacă trotineta este utilizată pentru o perioadă lungă de timp sau dacă nu este utilizată/întreținută în conformitate cu manualul de utilizare.

Avertizări pentru unitatea de propulsie / putere

- Pentru a încărca bateria, vă rugăm să utilizați numai încărcătorul furnizat cu trotineta.
- Este nevoie de aproximativ 3 ore pentru a încărca complet bateria. Atenție! Evitați încărcarea prelungită, deoarece acest lucru poate deteriora bateria. Nu lăsați încărcătorul conectat permanent.
- Dacă cablul extern al încărcătorului este deteriorat, acesta nu poate fi înlocuit. Încărcătorul nu mai trebuie folosit și trebuie aruncat.
- Utilizarea unui încărcător universal va anula garanția.
- Nu trageți niciodată de cablul de alimentare pentru a deconecta încărcătorul.
- Opriiți întotdeauna aparatul înainte de a efectua orice lucrări de întreținere sau curățare.
- Ștecherul și încărcătorul pot fi utilizate numai în interior.
- Doar personalul calificat trebuie să înlocuiască bateria.
- Dacă bateria este deteriorată și se scurge ceva, nu permiteți ca lichidul să intre în contact cu pielea sau ochii. Dacă se întâmplă acest lucru, spălați zona cu multă apă

timp de cel puțin 30 de minute, ulterior consultați imediat un oftalmolog.

- Pentru casare, trebuie mai întâi să scoateți bateria din trotinetă.
- La scoaterea bateriei, dispozitivul trebuie deconectat de la sursa de alimentare.
- Bateria trebuie aruncată în siguranță și în mod corespunzător.

Casarea și protecția mediului

Eliminarea ambalajului de transport:

Ambalajul protejează dispozitivul de deteriorarea în timpul transportului. Ambalajul este o materie primă valoroasă și poate fi reciclată. Returnarea ambalajului la ciclul materialelor economisește materii prime și reduce cantitatea de deșeuri. Puteți returna ambalajul fie distribuitorului dumneavoastră specializat, fie direct la un centru de reciclare.

Casarea trotinetei:

Casarea corectă a trotinetei	
	Acest marcaj indică faptul că acest produs nu trebuie aruncat împreună cu alte deșeuri menajere în întreaga UE. Pentru a evita posibilele daune aduse mediului sau sănătății umane prin eliminarea necontrolată a deșeurilor, reciclați-le în mod responsabil pentru a promova reutilizarea durabilă a resurselor materiale. Pentru a returna dispozitivul folosit, vă rugăm să utilizați sistemul de returnare și colectare sau contactați dealerul de la care a fost achiziționat produsul.

Garanție și servicii pentru clienți

Dacă aveți întrebări sau aveți nevoie de asistență, vă rugăm să contactați importatorul local sau centrul de service autorizat. Sau contactați-ne direct prin e-mail: office@smart-products.ro

Pentru garanție, service clienți și logistica ne puteți contacta în scris la:
office@smart-products.ro

Importatorul este următoarea companie:

Smart Products I&D SRL / CUI: RO32806659

Sediul social: Strada Serg. Gheorghe Latea, Nr.18, Bl. C37, SC. B, Etaj 5, Apt. 89, Sector 6, București

Showroom & adresa de ridicare: Sos. Banatului nr. 74, Cladire C3, Chitila, Ilfov

Telefon: 037 461 52 26 || Whatsapp: 0733 108 399

CERTIFICATE

Standarde și rapoarte aplicabile	Laboratorul unde produsul a fost testat	Report	Data test
EN 14619:2019	A1201-1204 Xinsanqi of Dongbao Road, Dongcheng District Dongguan, Guangdong China	BST210721072201CR	07.16.2021
MD EN ISO 12100:2010	No.7 New Era Industrial Zone, Guantian Bao an District, Shenzhen, Guangdong, China BST Testing (Shenzhen) Co., Ltd.	BSTXD210721072201SR	07.19.2021
EMC EN 55014-1:2017/A11:2020 EN IEC 61000-3-2:2019 EN61000-3-3:2013/A1:2019 EN 55014-2:2015	No.7 New Era Industrial Zone, Guantian Bao an District, Shenzhen, Guangdong, China BST Testing (Shenzhen) Co., Ltd.	BSTXD210721072201ER	07.19.2021
LVD EN 60335-1:2012+A11:2014+A13:2017+A1:2009+A4:2019+A2:2019	No.7 New Era Industrial Zone, Guantian Bao an Shenzhen, Guangdong, China BST Testing (Shenzhen) Co., Ltd.	BSTXD210721072205SR	03.23.2021
Battery IEC 62321-5:2013 IEC 62321-4:2013+AMD1:2017 EN 62133-2:2017	East of 4/F., Building A, Hourui No.3 Industrial Zone, XiXiang Street, Bao an District, Shenzhen, Guangdong, China	18270BC10206301	08.02.2021
Charger ERP EN 50563:2011+A1 EN 61588-1:2005+A1:2009 EN 61558-2-16:2009 EN 55014-1:2017 EN 55014-2:2016 EN 61000-3-2:2014 EN61000-3-3:2013 EN 61000-4-2:2009 EN 61000-4-4:2012 EN 61000-4-5:2014 EN 61000-4-6:2014 EN 61000-4-11:2004	8F, A9 Building, Tianrui Industrial Park, 1st Fuyuan Road, Fuyong Town, Bao an District, Shenzhen, Guangdong, China Dongguan NTEK Testing Service Co., Ltd.	DGH210426001D 18PNS050081 01001 NTC1805181EV000	05.13.2021 05.21.2018

CERTIFICAT DE CALITATE SI GARANTIE

Beneficiar:
Tip produs: **FF:**
Nr. Identificare VIN:
Cod Motor:
Data:

In conformitate cu Legea nr. 296/2004 privind Codul Consumului și Legea nr. 449/2003 privind vanzarea produselor și garantiile asociate acestora, declarăm ca produsul livrat corespunde documentatiei de executie a producatorului si/sau declaratiei de conformitate a produsului si suntem raspunzatori pentru orice lipsa a conformității existente la momentul livrării produselor.

Prezentul certificat atesta calitatea produsului livrat si conformitatea acestuia cu standardele internationale corespunzatoare clasei in care se incadreaza.

Produsul beneficiaza de garantie de conformitate de 24 luni, garantie comerciala, suport tehnic si service gratuit pe o perioada de 24 luni de la data receptionarii produsului dupa cum urmeaza:

- Structura trotinetei (sasiu) – 24 de luni
- Motor – 24 de luni
- Display (accelerator) – 12 luni
- Controller – 12 luni
- Incarcator – 12 luni
- Baterie – 6 luni sau 1500 km
- Etrieri frana – 6 luni
- Partile de natura consumabila: placute de frana, disc de frana, cabluri, camere, anvelope, nu beneficiaza de garantie service, numai daca la receptia produsului se constata un defect de fabrica ce trebuie anuntat in maxim 48 de ore.

In perioada de garantie comerciala cumparatorul are dreptul in mod gratuit la repararea produsului si inlocuirea pieselor sau subsansamblelor defecte din vina producatorului.

Orice reparare sau inlocuire a produselor va fi facuta in cadrul unei perioade rezonabile de timp, stabilita de comun acord, in scris, intre vanzator si consumator. Perioada de timp stabilita nu va depasi 15 zile calendaristice de la data la care cumparatorul a adus la cunostinta vanzatorului lipsa de conformitate a produsului. Consumatorul trebuie sa informeze vanzatorul despre lipsa de conformitate imediat dupa ce a constatat-o.

Prezentul produs are in componenta subsansamble electronice si mecanice care necesita o manipulare atenta pentru a se evita socurile, umezeala, patrunderea de lichid în interior sau expunerea la radiatia solara sau surse de caldura. Temperatura ambianta de functionare trebuie sa se incadreze intre 5 - 25°C.

Pentru a beneficia de garantie, cumparatorul are urmatoarele obligatii:

- Sa respecte conditiile enumerate mai sus si sa foloseasca produsul conform instructiunilor de utilizare;
- Sa efectueze periodic (la 1-2 saptamani) verificarea presiunii din anvelope, presiunea recomandata de producator este mentionata pe suprafata anvelopei (2.5 - 3 bari)**
- Produsul trebuie sa fie folosit numai in scopul pentru care a fost conceput si sa fie pastrat in conditii bune
- Sa pastreze cu grija prezentul certificat de garantie si factura emisa la cumpararea produselor, documentele sunt necesare la prezentarea in unitatea de service.

-La aparitia unei situatii anormale in functionarea echipamentului sa anunte firma Smart Products I&D pe adresa de e-mail office@smart-products.ro sau telefonic la numarul de telefon +40374615226 / +4073108399

Este interzisa interventia asupra produsului a persoanelor neautorizate. Interventia persoanelor neautorizate duce la pierderea garantiei service!

Nerespectarea obligatiilor de mai sus atrag pierderea garantiei.

De la garantie sunt excluse:

- partile de natura consumabila (cauciucuri, camere, placute de frana, discuri, etc.)
- uzura normala ex: uzura fizica, mecanica si electrica, scaderea in timp a luminozitatii ecranelor

SC SMART PRODUCTS I&D SRL
BUCURESTI, SECTOR 6
STR. SERG. GHEORGHE LATEA, NR. 18
BL. C37, ETAJ 5, AP. 89
C.I.F. RO 32806659
J40/ 1917 / 2014
CONT : RO39INGB0000999904167911
CONT VALUTA:
BANCA ING SUCURSEALA OPERA CENTER
CAPITAL SOCIAL 200 LEI
www.smart-products.ro / office@smart-products.ro
+40374615226 / +4073108399

-pierderea sau deformarea componentelor, a sasiului, a ghidonului, rotilor sau a oricarei piese ca urmare a unui soc mecanic
-defectele cauzate de suprasarcini, intreruperi sau conectarea incorecta a alimentarii electrice
-Incendiere, trznete, modificari necorespunzatoare, interventii neautorizate
-defectele datorate conectarii gresite a accesoriilor optionale
-defectele cauzate de accidente, lovituri, cazaturi, zgarieturi, fisuri, rupturi ale elementelor demontabile sau nedemontabile
- schimbarea starii originale a produsului, pastrarea in conditii improprii, caderi, actiunea substantelor chimice, coroziune, precum si a expunerii la intemperii ce pot deteriora produsul
- utilizarea produsului in alt regim decat cel de uz personal (inchiriere, curierat etc.)
- componentele care sunt expuse apei, piesele defectate datorita utilizarii trotinetei pe timp de ploaie sau in cazul in care conduceti trotineta prin balti, apa
- daca produsul trimis la garantie nu este ambalat corespunzator si ajunge deteriorat, automat va pierde garantia si taxele de transport vor fi suportate de cumparator.

Toate produsele returnate la garantie se vor testa de catre un specialist in domeniu pentru a determina cauza si sursa defectului.

Prezentul certificat de garantie nu acopera raniri personale, deteriorari sau defectiuni ale trotinetei / scuter-ului electric sau orice alte pagube datorate accidentelor, folosirii necorespunzatoare, folosirii neglijente, suprasolicitarii, uzurii normale, asamblarii necorespunzatoare sau intretinerii necorespunzatoare.

ATENTIE!!!

ORICE RECLAMATIE , SOLICITARE DE GARANTIE SAU SERVICE SE VA EFECTUA IN SCRIS PE ADRESA DE E-MAIL OFFICE@SMART-PRODUCTS.RO SAU PRIN COMPLETAREA FORMULARULUI DE RETUR - <https://www.smart-products.ro/returnare-produse> . IN MAILUL EXPEDIAT TREBUIE SA VA ANUTENTIFICATI, MENTIONAND NUMELE DVS., NUMARUL FACTURII SI SA PRECIZATI PROBLEMA SEMNALATA!
COMANDA DE CURIER VA FI PLASA DE FIRMA NOASTRA SMART PRODUCTS I&D, PRIN INTERMEDIUL FIRMELOR DE CURIERAT AGREATE DE NOI, IN TERMEN DE MAXIM 48 DE ORE DE LA PRIMIREA E-MAILULUI.
CLIENTUL ARE POSIBILITATEA SA ADUCA PERSONAL PRODUSUL LA GARANTIE/SERVICE, LA SEDIUL NOSTRU DIN CHITILA, SOSEAUA BANATULUI, NR 74, CLADIRE C3, JUDETUL ILFOV.
IN CAZUL IN CARE TRIMITETI UN PRODUS LA GARANTIE/SERVICE FARA SA ANUNTATI VANZATORUL, ACESTA DIN URMA ARE DREPTUL SA REFUZE PRIMIREA, COSTURILE DE TRANSPORT TUR-RETUR FIIND SUPTORATE DE DVS.
IN CAZUL IN CARE UN PRODUS NU ESTE AMBALAT CORESPUNZATOR SI AJUNGE LA SEDIUL NOSTRU DETERIORAT, ZGATIAT, CIOBIT, DEFORMAT, SPART ETC. AUTOMAT PRODUSUL RESPECTIV NU VA MAI BENEFICIA DE GARANTIE SI TOATE TAXELE PENTRU REPARATIA PRODUSULUI (DIAGNOZA, MANOPERA, PIESE DE SCHIMB) VOR FI SUPORATE DE CLINET, INCLUSIV COSTURILE DE TRANSPORT TUR-RETUR.
INTRA IN ATRIBUTIA CLIENTULUI SA AMBALEZE CAT MAI BINE PRODUSUL TRIMIS LA GARANTIE/SERVICE SI ESTE SINGURUL RASPUNZATOR IN CAZUL IN CARE PRODUSUL LIVRAT AJUNGE DEFECT, DETERIORAT, CU URME VIZIBILE DE SOCURI, CRAPATURI, CIOBITURI ETC.

*Am prezentat modul de utilizare
si conditiile de garantie,*

Am luat la cunostinta,

Client:

Stampila

Stampila